

gx & FX
SERIES

ENROULEURS



RM
IRRIGATION EQUIPMENT



NOTRE MISSION

Aujourd'hui, RM est l'une des plus importantes entreprises mondiales dédiées à la production d'enrouleurs pour l'irrigation, avec une présence massive dans plus de 40 pays dans le monde. Depuis 1952, l'année à laquelle les deux fondateurs, Augusto Ramenzoni et Bruno Mordonini ont ouvert leur petite agence artisanale dans la province de Parme, la production, le développement et l'innovation se sont toujours focalisés sur des machines et des équipements conçus pour améliorer la qualité de vie dans le secteur de l'agriculture. Les autres soixante ans d'histoire de l'entreprise ont permis de nous spécialiser dans les enrouleurs, en conservant précieusement les valeurs de nos fondateurs: l'honnêteté, le respect des engagements pris et les rapports de collaboration avec nos clients toujours clairs, informels et destinés à perdurer dans le temps. Nous désirons nous proposer comme partenaires forts et fiables dans le domaine de l'irrigation, avec des machines polyvalentes, efficaces, simples à utiliser et avec un meilleur rapport qualité/prix.



*RM: La marque depuis
1952*





NOTRE FORCE

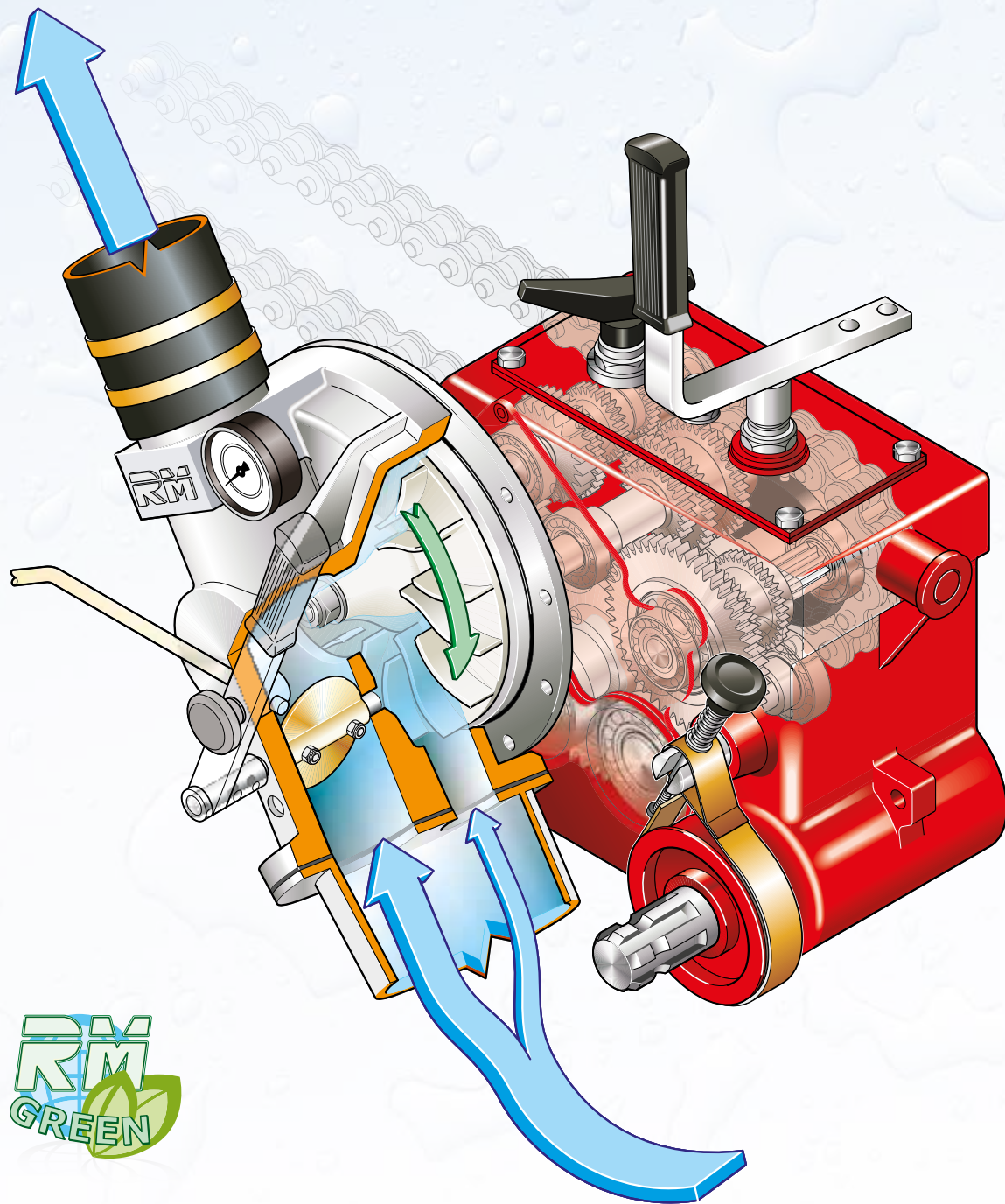

EFFICACITÉ ÉNERGÉTIQUE AVEC RÉDUCTION DES CONSOMMATIONS, grâce aux turbo-réducteurs RM

L'énergie requise pour l'enroulement du tuyau est un élément déterminant dans l'économie des enrouleurs: le groupe Turbo-Réducteur RM avec la rocade eau et boîte de vitesse à quatre vitesses intégrées réduit de façon drastique les pertes de pression durant la phase, irrigue en garantissant une économie d'argent déterminée par une consommation d'énergie minimale.

Le design de la roue turbine est le fruit d'un calcul aérodynamique très avancé qui a permis d'atteindre un flux canalisé remarquable de l'eau sans turbulences en garantissant le fonctionnement avec une pression minimale de 1,5 bar en entrée de la machine; la qualité du groupe Turbo-Réducteur est obtenue en utilisant toutes les parties internes mobiles en acier inoxydable, comme tous les roulements (y compris ceux de l'axe turbine) en classe A immergés dans un bain d'huile. Dans le système est intégré le frein automatique qui s'active durant le déroulement du tuyau et qui se désactive durant l'enroulement; en outre, le Turbo-Réducteur à la fin de l'enroulement du tuyau positionne le levier « Marche-Arrêt » en position correcte pour le prochain déroulement du tuyau. Le système exclusif RM Power Save™ permet un changement de vitesse pratique et rapide également durant l'enroulement normal du tuyau avec de l'eau en pression en réduisant de manière instantanée la vitesse de rotation de la turbine, sans nécessité d'agir sur les commandes du programmeur électronique. Le groupe Turbo-Réducteur RM n'a besoin d'aucun entretien périodique et en outre, à la fin de l'irrigation, tout l'eau sort automatiquement du corps de la turbine.

UN ANCRAGE SUPPLEMENTAIRE, avec des châssis monolithiques RM flexibles mais indéformables



Les enrouleurs RM de la gamme Gx ont une structure à tourelle, qui, en tournant sur le châssis inférieur fixe permet l'orientation de la bobine dans la direction désirée pour le déroulement du tuyau.

La machine est pourvue de bequilles télescopiques surdimensionnés en conséquence pour permettre un ancrage important sur tout type de terrain ; actionnés par des verins hydrauliques auto compensés avec des valves de sécurité, ils garantissent la stabilité nécessaire.

La largeur transversale de la bobine plus élevée permet un abaissement important de la hauteur totale des machines RM et de leur centre de gravité, les plaçant parmi les machines les plus stables du marché.

A partir du modèle 790Gx, la machine peut être pourvue (optionnellement) du bras de déroulement arrière du tuyau PE, en fixant à la terre le chariot porte canon et en remorquant l'enrouleur; cette solution permet de dérouler le tuyau en évitant le frottement sur le terrain et exploiter les passages déjà présents dans les cultures. Sur les modèles 890Gx, 990Gx et 1100Gx, le dégagement important sous châssis évite durant le déroulement du tuyau, l'endommagement des cultures sous-jacentes. Les châssis monolithiques RM sont dépourvus d'éléments structurels vissés, réalisés dans un bloc unique et galvanisés à chaud, conçus avec un système de calcul tridimensionnel.

PRECISION DANS LA ROTATION, avec la transmission à chaîne



Encore une particularité importante des enrouleurs RM: **à partir du modèle 581 Gx Evo, la transmission entre le turbo réducteur et la bobine est réalisée avec une chaîne de haute résistance ARNOLD STOLZEMBERG®** pré-tensionnée à rouleaux extrudés et sans allongement ; en outre, en utilisant la denture réglable (autre exclusivité RM) toujours raccordée dans le diamètre le plus extérieur de la bobine, on **réalise un rapport de transmission extrêmement élevé entre la bobine et le turbo réducteur**, de manière à réduire drastiquement l'absorption d'énergie pour l'enroulement comme également la diminution du moment du torseur sur l'arbre de sortie du réducteur; tout en en préservant la durée dans le temps; en outre, tous les modèles sont équipés d'un tendeur de chaîne à engrenage double libre (fixe + mobile) avec tendeur à ressort permettant de préserver la structure en cas d'effort excessif lors de l'enroulement.

Dans les modèles 1100 Gx et 1200 Fx, les chaînes de transmission sont raccordées sur les deux côtés de la bobine de façon à annuler également l'effet de torsion de la bobine même.

L'AXE BOBINE:

La meilleure technologie disponible sur le marché.



Le poids de la bobine, avec le tuyau en polyéthylène enroulé et plein d'eau, atteint 80% du poids de la machine: les supports sur lesquels tourne la bobine sont soumis à des charges très élevées qui génèrent, de ce fait, des frottements élevés qui doivent être minimisés pour réduire l'effort nécessaire au mouvement.

L'axe bobine RM est:

1. Supporté par des **roulements à billes** de grand diamètre qui pourront neutraliser les frottements (1);
2. Protégé par une **bague en acier inoxydable (2) interchangeable** sur laquelle opèrent les joints à lèvres, garantissant une longue durée également en présence de liquides agressifs tels que les lisiers.
3. Entretien facilité: le joints à lèvres, quand ils sont usés, peuvent être remplacés en quelques minutes.

Cette technologie, exclusive seulement dans les modèles de RM, est adoptée sur toute la gamme y compris dans les modèles les plus économiques.

FONCTIONNEMENT INTUITIF

avec les programmeurs RM RainMaster 2.6



Les programmeurs électroniques RM ont été conçus pour une parfaite intégration sur l'enrouleur donnant la priorité à la **simplicité d'utilisation et avec un écran intuitif et multilingue**, il peut être facilement exclu sans interrompre le cycle d'irrigation de la machine pour passer du fonctionnement automatique à celui manuel.

Tous les programmeurs électroniques RM sont équipés de série d'un pressostat pour le control de la pression minimum. Des valves électromécaniques de descharges et/ou de fermeture, un modem GSM, un panneau solaire pour recharger la batterie et un anémomètre sont disponibles. Il est possible de gérer le canon supplémentaire de fin enroulement également fourni en option.

UNE PRISE SUPPLEMENTAIRE,

avec crochet d'attelage réglage en hauteur.

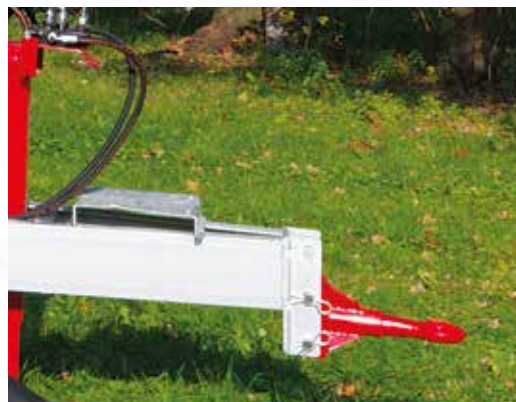

A partir du modèle 690 Evo, le timon est pourvu de crochet d'attelage réglable en hauteur.



TECHNOLOGIE MULTI-SECTION, pour une structure indestructible de la bobine

A partir du modèle 581Gx la bobine adopte la technologie à multi-section nervurée avec des **côtés complètement réalisés en tôle à haute résistance DOMEX 420™** (charge d'élasticité à 420 kg/mm²), constitués de cales pré-coupées avec un système à Laser HD et assemblés avec une soudure robotisée, en obtenant une très haute résistance à la flexion malgré la légèreté de la bobine et une augmentation de 300% de la surface d'appui du tube PE sur les côtés de la bobine même (avantage important par rapport au système dépassé des tubulaires); **la virole interne est réalisée avec une tôle plane calandree**, cette dernière préserve et allonge la durée de vie du tube en polyéthylène.

Dans les modèles 890 Gx, 990 Gx la section latérale de la bobine est de profil conique de façon à contraster ultérieurement toutes les flexions latérales également au cours des enroulements plus difficiles.

Les sections de chaque côté sont conçues pour être totalement et intégralement enrobées par un traitement de peinture à double couche également dans les parties les plus internes: la détérioration de l'acier est ainsi annulée dans les parties fermées ou cachées. Une cale latérale de couleur blanche permet de vérifier la rotation régulière de la bobine également à une grande distance.

STABILITE ET DIRECTIONNABILITE MAXIMALES DANS TOUTES LES CONDITIONS, avec les chariots porte canon RM



Tous les chariots sont disponibles en version 2 ou 4 roues fixes et une pneumatique tournante.

Cette roue permet au chariot de suivre le tuyau dans la position dans laquelle il a été mis (schéma A) car étant tournante, elle est guidée par ce même tuyau PE, en éliminant l'imprécision typique des chariots à roue centrale fixe ou coulissante qui ne rentrent pas dans la trajectoire idéale durant les parcours qui ne sont pas parfaitement rectilignes (schéma B). Les roues en fonte avec crête directionnelle (étudiées spécialement pour être combinées à la roue tournante) sont fournies en option. Celles-ci augmentent la directionnalité et la masse dans le point où cela est le plus nécessaire. **Toutes les roues sont pourvues de moyeux avec des roulements coniques et un graisseur.** Toute la structure du chariot est **galvanisée à chaud** ce qui garantit une grande protection contre la corrosion.

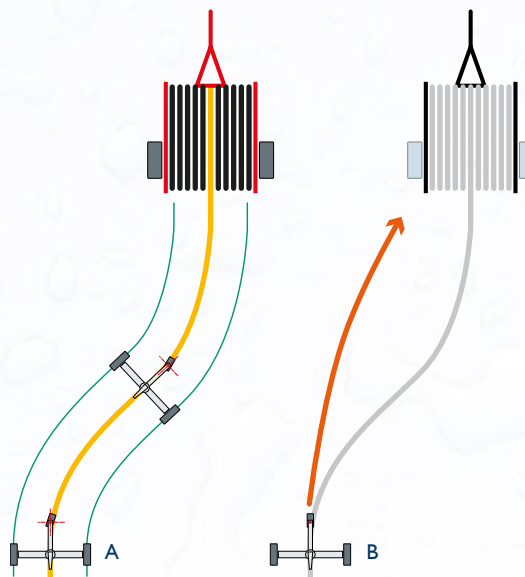

INSTALLATION HYDRAULIQUE Personnalisable



A partir du modèle 570Gx Evo, les modèles sont pourvus d'un système hydraulique complet pour l'actionnement des bequilles arrière et le relevages du chariot; sur tous les modèles, le système hydraulique peut être mis en œuvre avec un bequille sur le timon hydraulique, rotation hydraulique de la tourelle, soulèvement hydraulique indépendant du chariot (dans le cas de machines pourvues de rampes d'arrosage basse pression).

Pour les enrouleurs munis de bras de déroulement arrière du tuyau PE, on utilise un bequille spécifique d'appui basculant, utile pour améliorer l'ancrage au terrain durant le enroulement.

En remplacement du couple attache rapide au tracteur, sont disponibles en option:

- Centrale hydraulique alimentée par batterie avec recharge à panneaux solaires.
- Centrale hydraulique commandée par le groupe moteur 4 temps avec lanceur à main, ou bien électrique.

RESISTANCE SUPERIEURE AU VIEILLISSEMENT, avec un cycle de mise en peinture RM

Sur les parties peintes de toutes les machines RM, on applique un traitement préventif de décapage et un autre procédé de mise en peinture avec système électrostatique (qui garantit une couverture, également dans les parties les plus cachées de la machine) en double couche, avec un fond et des peintures à base d'eau hautement écologiques; chaque cycle doit être accompagné d'un traitement de stabilisation dans un four à 60° obtenant ainsi des surfaces à très haute résistance à la corrosion et particulièrement insensibles aux rayons UVA.

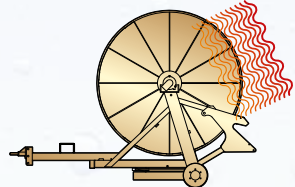

Séchage dans un four à 60°

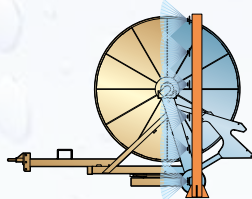

Application du fond antirouille

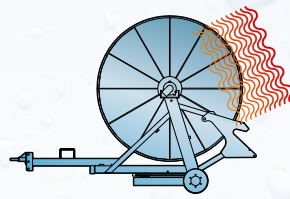

Séchage dans un four à 60°

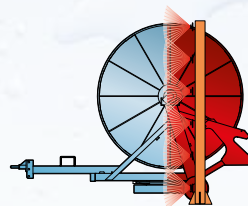

Deux couches de peinture

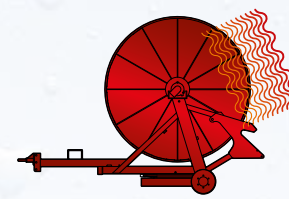

Séchage dans un four à 60°



Finition

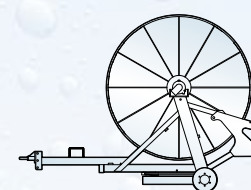

Structure en acier

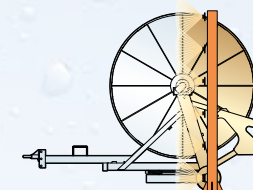

Traitement de décapage

UNE IRRIGATION TOUJOURS PARFAITE, avec le système exclusif de soulèvement VertiLift™

A partir du modèle 540 Gx, le chariot porte jet s'arrête sur le terrain à la fin de l'enroulement et l'attelage et soulèvement suivants doivent être effectués de manière totalement automatique, c'est à dire sans aucune nécessité d'interventions, même minimales, de la part de l'opérateur.

Tous les chariots porte canon sont pourvus d'un tuyau basculant terminal pour éviter toute variation d'angle durant le rapprochement du chariot vers l'enrouleur en maintenant la position du canon jusqu'à la fin de l'irrigation.

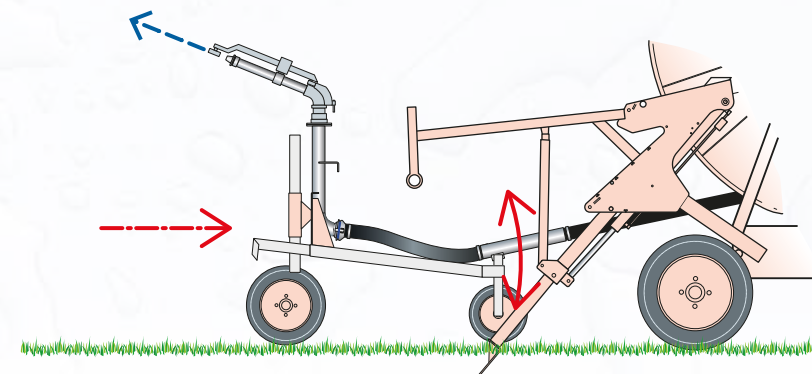
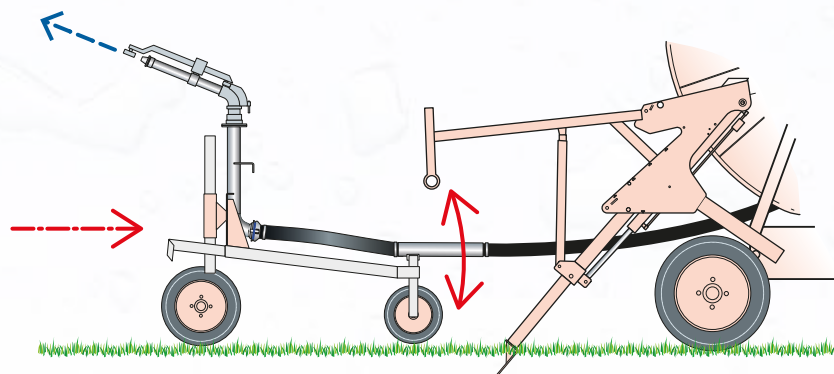
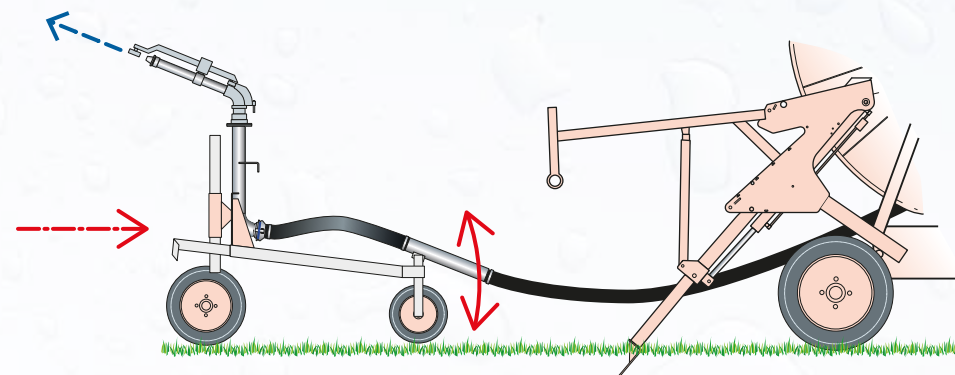

ROUE SUR BOGGIE ASSYMETRIQUE,
effort mineur dans la traction sur tout type de terrain.



Les modèles de la série 990Gx et 1100 Gx (et en option dans les modèles 690 Gx, 790 Gx, 890Gx) sont pourvus d'un double essieu avec roues isodiamétriques et boggie asymétrique; cette solution permet une forte réduction de l'effort dans la traction sur terrains difficiles qui, accompagnés d'un encombrement transversal réduit, garantie également une meilleure répartition du poids en phase de marche rendant la machine plus maniable par rapport à l'utilisation d'un seul essieu.

Les machines peuvent être aménagées avec différentes mesures de pneumatiques parmi lesquelles celles de grande section de type "Big Size".

TUYAU EN POLYETHYLENE,
à épaisseur différenciée de très haute qualité

Tous les enrouleurs RM montent le tuyau en polyéthylène de moyenne intensité (PEMD) avec épaisseur différenciée à partir du diamètre 90 compris, l'épaisseur la plus élevée à proximité de la bobine permet une meilleure précision sur l'enroulement et une ovalisation mineure due à la courbure du tuyau.

GARANTIE DE LA FIABILITE
car testées unes par unes.



Toutes les machines RM subissent un test très soigné avant d'être expédiées au client; les tests auxquels sont soumises les machines sont soit de type mécanique, dans leurs fonctionnements, soit de type hydraulique avec de l'eau en pression à 12 bar pour contrôler le niveau de précision des joints et la résistance des différents composants aux pressions hydriques.

ATTENTION A L'ENVIRONNEMENT,
avec des technologies à l'avant-garde.



La production de RM est compatible avec la protection de l'environnement; utilisation de matières premières provenant de cycles écocompatibles et certifiés, l'utilisation de peinture exclusivement à base d'eau, adoption de technologies pour réduire les consommations énergétiques, ce sont quelques uns des principes qui déterminent les choix techniques destinés aux enrouleurs RM en retenant que seule une approche attentive de ces thématiques, visant à réduire les émissions polluantes, rend l'environnement externe plus propre et le travail plus salubre pour les travailleurs.

TOUT CELA POUR NOTRE RESULTAT



540 gx



Diamètre externe du tuyau	mm	50	63
Longueur tuyau conseillée	m	250	190
Longueur max. disponible	m	250	190
Débit	m ³ /h	6,4÷16	10÷21
Buse conseillée	ø mm	10÷14	12÷16

560 gx



Diamètre externe du tuyau	mm	63	70	75	82
Longueur tuyau conseillée	m	300	330	250	160
Longueur max. disponible	m	340	330	250	160
Débit	m ³ /h	10+21	12+26	14+34	16+37
Buse conseillée	ø mm	12+16	14+18	14+20	16+22

570 gx EVO



Diamètre externe du tuyau	mm	75	82	90	100
Longueur tuyau conseillée	m	350	320	270	200
Longueur max. disponible	m	360	330	310	220
Débit	m ³ /h	14+26	19+48	25+52	26+60
Buse conseillée	ø mm	14+18	16+24	18+28	20+28



581 gX EVO



Diamètre externe du tuyau	mm	82	90	100	110
Longueur tuyau conseillée	m	400	370	320	250
Longueur max. disponible	m	430	400	350	270
Débit	m ³ /h	19-42	25-52	26-68	26-68
Buse conseillée	ø mm	16+22	18+28	20+30	20+32

690 gX EVO



Diamètre externe du tuyau	mm	90	100	110	120	125
Longueur tuyau conseillée	m	450	400	350	270	250
Longueur max. disponible	m	520	470	380	320	300
Débit	m ³ /h	25+52	26+77	29+80	37+100	44+110
Buse conseillée	ø mm	18+28	20+28	22+32	24+36	24+36

790 gx



Diamètre externe du tuyau	mm	100	110	120	125
Longueur tuyau conseillée	m	470	450	350	330
Longueur max. disponible	m	500	490	370	350
Débit	m ³ /h	26+68	29+78	37+100	44+110
Buse conseillée	ø mm	20+28	22+30	24+34	24+36

890 gx



Diamètre externe du tuyau	mm	100	110	120	125	135	140	150
Longueur tuyau conseillée	m	550	550	420	400	380	270	260
Longueur max. disponible	m	600	570	440	420	390	300	280
Débit	m ³ /h	26÷68	29÷86	40÷140	44÷140	44÷175	44÷180	44÷190
Buse conseillée	ø mm	20÷28	22÷28	24÷34	24÷38	24÷40	24÷40	24÷42



890 gx EVO



Diamètre externe du tuyau	mm	100	110	120	125	135	140	150
Longueur tuyau conseillée	m	600	550	500	480	450	360	330
Longueur max. disponible	m	680	600	540	520	470	390	360
Débit	m ³ /h	26+55	29+60	44+110	44+140	44+163	44+175	44+190
Buse conseillée	ø mm	20+26	22+30	24+34	24+38	24+40	24+40	26+42

990 gx



Diamètre externe du tuyau	mm	110	120	125	135	140	150
Longueur tuyau conseillée	m	650	580	550	500	450	380
Longueur max. disponible	m	700	600	580	550	520	400
Débit	m ³ /h	29+60	29+90	44+130	44+145	52+163	52+163
Buse conseillée	ø mm	22+28	24+34	24+36	24+38	26+40	26+42

1100 gx



Diamètre externe du tuyau	mm	110	120	125	135	140
Longueur tuyau conseillée	m	730	700	670	570	550
Longueur max. disponible	m	760	730	700	600	580
Débit	m ³ /h	29÷90	40÷130	44÷140	44÷160	52÷175
Buse conseillée	ø mm	20÷28	24÷34	24÷36	24÷40	26÷42

900 FX



Diamètre externe du tuyau	mm	110	120	125	135	140	150	160
Longueur tuyau conseillée	m	650	580	550	500	480	380	360
Longueur max. disponible	m	700	600	580	550	520	400	380
Débit	m ³ /h	29÷70	29÷96	44÷130	44÷145	52÷163	52÷163	55÷170
Buse conseillée	ø mm	22÷28	22÷32	24÷36	24÷38	26÷40	26÷42	26÷42

1200 FX



Diamètre externe du tuyau	mm	125	135	140	150
Longueur tuyau conseillée	m	850	700	670	600
Longueur max. disponible	m	900	730	700	660
Débit	m ³ /h	18+70	44+160	52+175	50+180
Buse conseillée	ø mm	20+28	24+40	26+42	26+44

DIMENSION D'ENCOMBREMENT ET POIDS

Les valeurs sont données à titre indicatif et peuvent varier en fonction de la fatigue technique ou bien d'améliorations technologiques.

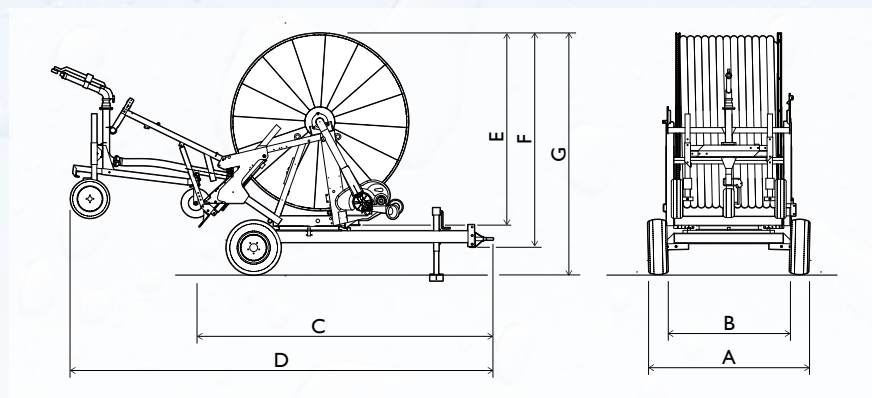

540 gx

A	B	C	D	E	F	G	KG
1480*	1200	2240	3650	1400*	1560	1850	650**

* Mesures minimales pour le transport
** (ø 63/190 mm)

690 gx EVO

A	B	C	D	E	F	G	KG
2390*	2150	3440	5300	2700*	2980	3320	2850**

* Mesures minimales pour le transport
** (ø 100/400 mm)

990 gx

A	B	C	D	E	F	G	KG
2550*	2470	4400	7200	3450*	3700	4320	6300**

* Mesures minimales pour le transport
** (ø 125/550 mm)

560 gx

A	B	C	D	E	F	G	KG
1780*	1630	2850	4550	1820*	2020	2340	1140**

* Mesures minimales pour le transport
** (ø 75/250 mm)

790 gx

A	B	C	D	E	F	G	KG
2500*	2270	3790	5740	2670*	3000	3340	3430**

* Mesures minimales pour le transport
** (ø 110/400 mm)

1100 gx

A	B	C	D	E	F	G	KG
2800*	2200	4400	7200	3800*	4050	4620	7150**

* Mesures minimales pour le transport
** (ø 125/600 mm)

570 gx EVO

A	B	C	D	E	F	G	KG
2100*	1900	3210	5000	2070*	2320	2670	1680**

* Mesures minimales pour le transport
** (ø 82/300 mm)

890 gx

A	B	C	D	E	F	G	KG
2550*	2350	3940	6730	3100*	3440	3820	3900**

* Mesures minimales pour le transport
** (ø 125/400 mm)

900 FX

A	B	C	D	E	F	G	KG
2680*	2080	4800	7000	3500*	3580	3950	6680**

* Mesures minimales pour le transport
** (ø 125/550 mm)

581 gx EVO

A	B	C	D	E	F	G	KG
2320*	2150	3170	5460	2300*	2620	2950	2200**

* Mesures minimales pour le transport
** (ø 90/350 mm)

890 gx EVO

A	B	C	D	E	F	G	KG
2550*	2350	3940	6730	3340*	3670	4060	4150**

* Mesures minimales pour le transport
** (ø 125/450 mm)

1200 FX

A	B	C	D	E	F	G	KG
2960*	2470	4000	7800	4000*	4450	4800	10800**

* Mesures minimales pour le transport
** (ø 150/530 mm)

LA PERSONNALISATION

En plus du large choix de modèles généraux, un programme complet d'options intégrées depuis le début de la conception de la machine est disponible: une large gamme de possibilités intéressantes, produits au plus haut niveau de qualité, pour adapter l'enrouleur RM à vos attentes particulières.





Chariot avec trois roues pneumatiques de série sur tous les mod. Gx.



Chariot avec roues en fonte simple (en option à partir du modèle 570 Gx Evo)



Dispositif pour irrigation sous-frondaison



Système de pivotement de canon au départ (Rotorkit multiangles, seulement pour canon SIME)



Chariot avec deux roues pneumatiques et deux roues en fonte



Chariot à quatre roues pneumatiques



Levage de chariot indépendant commandé par un couple de vérins oléodynamiques (obligatoire avec rampe d'arrosage) pour les modèles 581 Gx, 690 Gx, 790 Gx, 890 Gx, 990 Gx et 1100 Gx.



Petit jet supplémentaire KI à angle tendu monté sur chariot



Dispositif pour irrigation sous-frondaison pour les vergers/vignobles en remplacement du chariot standard.



Dispositif pour blocage chariot à terre avec pic (pour les modèles avec déroulement arrière du tube)



Bras pour déroulement arrière du tube (optionnel pour les modèles 790 Gx, 890 Gx, 990 Gx, 1100 Gx), de série sur 1200 Fx



Kit pour chariot à déroulement latéral.



Enroulement du tuyau avec moteur diesel YANMAR L70 sans turbine, complet de transmission hydrostatique avec moteur hydraulique sur réducteur; valve compensatrice de vitesse, double pompe hydraulique pour alimentation des services, qu'on peut accoupler à des programmeurs électroniques RM. Le produit en option remplace l'enroulement à turbine.



Unité de commande actionnée par un moteur à 4 temps HONDA GX160 Hp 5,5 pour des services oléodynamiques.



Compteur d'eau bridé sur entrée bobine.



Manchon supplémentaire pour entrée lisière et exclusion turbine



Enroulement du tuyau PE par un moteur hydraulique sur PTO, valve régulatrice de vitesse, comand d'arrêt fin enroulement et couple flexibles au tracteur



Vanne depression hydro-pilotée

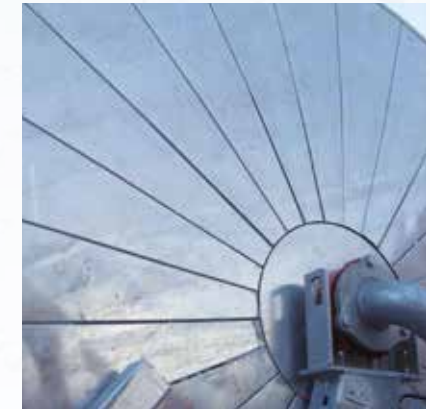

Bobine galvanisé à chaud.



Compresseur pour vidange du tuyau JUROP 9000 lt.



Programmateur NOROFT ProgramRain 10-12



Panneau solaire pour alimentation des appareils électroniques



Pompe manuelle pour actionnement bequille arrières et soulèvement chariot (optionnel pour les modèles 570 Gx Evo, 581 Gx Evo, 690 Gx, 790 Gx).



Programmateur RM modèle RainMaster 2.6 (avec antenne et module GSM optionnel intégré)



Vanne de décharge électromécanique et vanne de fermeture électromécanique commandées par un programmateur (disponibles séparées ou bien associées et commandées par un commutateur électrique).



Anémomètre pour RAINMASTER 2.6



Compte mètres digital Speed 60 pour la mesure de la vitesse de enroulement



Antenne amplifiée pour module GSM

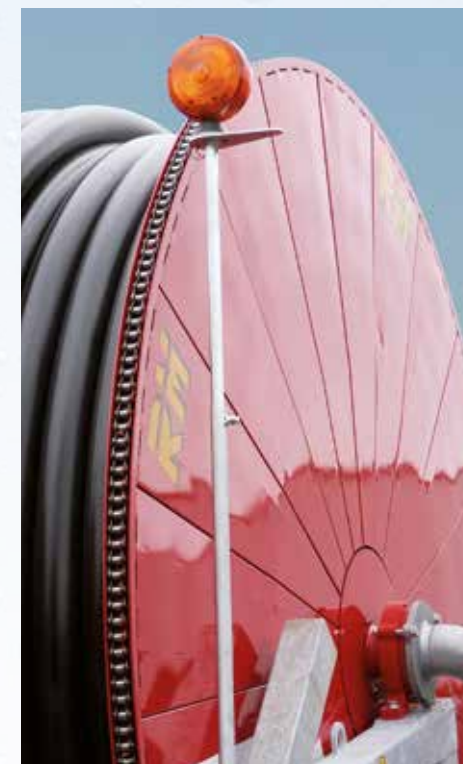

Signalisation de fin de déroulement tuyau avec lampe au xénon (pour programmateur RM).



Boîte en acier inoxydable de protection pour programmateur RainMaster 2.6.



Petit canon supplémentaire de proximité commandée par programmeur (mod. Skipper ou bien KI).



Rotation hydraulique de la tourelle (de série sur les modèles 990 Gx, 1100 Gx, optionnel pour tous les autres).



Peinture transparent pour augmenter la protection des parties galvanisées.



Pied timon hydraulique basculant (en option pour 790, 890, 990 et 1100 GX).



Double essieu sur bogie asymétrique (optionnel pour mod.690 Gx, 790 Gx, 890 Gx, 890 Gx Evo).



Double entrée d'eau (de série sur tous les modèles Gx à partir de 581).



Filtre d'entrée pour joint B 76, 108 et 133.



Pneumatique basse pression pour mod 581 Gx Evo mesure 26/12.00-12



Pneumatique basse pression pour mod. 690 Gx Evo e 790 Gx mesure 31x15.50-15



Pneumatique basse pression pour mod. 890 Gx, 990 Gx, de série sur 1100 Gx (mesure 15.0/55-17)

RAMPES D'AROSAGE A BASSE PRESSION OPTIONNELLES POUR TOUS LES MODELES

Rampe Albatros de 72 mètres avec chariot 3 roues (combinée au 990 Gx et au 1100 Gx)





Rampe d'arrosage en acier avec structure de 30 mètres



Rampe d'arrosage en acier avec structure de 30 mètres



Rampe d'arrosage en acier avec structure de 50 mètres montée sur 890 Gx



Rampe d'arrosage en acier pour distribution des lisiers de 28 mètres avec tombées



Rampe d'arrosage en acier avec structure de 40 mètres



Rampe d'arrosage Albatros avec structure de 72 mètres (optionnelle pour le modèle 990 Gx et 1100 Gx).

MODELE	560 Gx		581 Gx Evo		790 Gx		890 Gx Evo		1100 Gx		1200 FX	
	540 Gx		570 Gx Evo		690 Gx Evo		890 Gx		990 Gx		900 Fx	
Turbine à division du flux avec by-pass intégré.	•	•	•	•	•	•	•	•	•	•	•	•
Réducteur à quatre vitesses avec arbres complètement immergés dans un bain d'huile.	†	•	•	•	•	•	•	•	•	•	•	•
Prise de force pour enroulement rapide du tuyau.	•	•	•	•	•	•	•	•	•	•	•	•
Système de freinage pour déroulement tuyau avec fonctionnement totalement automatique.	†	•	•	•	•	•	•	•	•	•	•	•
Compensateur automatique de vitesse en fonction du diamètre d'enroulement du tuyau.	•	•	•	•	•	•	•	•	•	•	•	•
Dispositif de sécurité anti-déroulement du tuyau.	•	•	•	•	•	•	•	•	•	•	•	•
Dispositif de sécurité pour arrêt machine en cas d'enroulement du tuyau hors de forme.	•	•	•	•	•	•	•	•	•	•	•	•
Tachymètre électronique de la vitesse de enroulement du tuyau.	•	•	•	•	•	•	•	•	•	•	•	•
Système trançanage à vis sans fin avec réglage micrométrique et double guide.	•	•	•	•	•	•	•	•	•	•	•	•
Support bobine sur roulements à billes et anneau de tenue à lèvre avec bagues inox.	•	•	•	•	•	•	•	•	•	•	•	•
Châssis rotatif sur roulement à billes avec rotation à 320°.	•	•	•	•	•	•	•	•	•	•	†	†
Soulèvement du chariot à la fin de l'irrigation avec manœuvre manuelle (ou bien pompe hydraulique manuelle).	•	•	◊	◊	◊	◊	†	†	†	†	†	†
Bequilles arrières d'ancrage à commande hydraulique, auto compensés et soulèvement hydraulique pour chariot (automotion).	†	†	•	•	•	•	•	•	•	•	•	•
Bequille timon à commande hydraulique en utilisant le distributeur.	†	†	◊	◊	◊	◊	•	•	•	•	•	•
Tuyau flexible en caoutchouc d'alimentation machine complétée par des joints.	•	•	•	•	•	•	•	•	•	•	•	•
Chariot porte canon à deux roues en fonte.	†	†	◊	◊	◊	◊	◊	◊	◊	◊	◊	◊
Chariot à 4 roues (fonte ou bien pneumatiques).	†	†	†	†	†	†	†	†	†	†	†	†
Accotement et hauteur roues du chariot réglables.	•	•	•	•	•	•	•	•	•	•	•	•
Canon SIME à retour lent avec série de buses.	•	•	•	•	•	•	•	•	•	•	•	•
Manomètre en bain de glycérine sur la machine.	•	•	•	•	•	•	•	•	•	•	•	•
Manomètre en bain de glycérine sur canon (SIME).	†	†	•	•	•	•	•	•	•	•	•	•
Joint sphérique sur chariot.	†	•	†	•	•	•	•	•	•	•	•	•
Poids chariot	†	•	•	•	•	•	•	•	•	•	•	•
Crochet d'attelage réglable en hauteur.	†	†	†	•	•	•	•	•	•	•	•	•
Enroulement du tuyau avec moteur diesel monocylindre (sans turbine).	†	†	†	†	◊	◊	◊	◊	◊	◊	◊	◊
Entrée supplémentaire lisiers pour exclusion turbine.	◊	◊	◊	◊	◊	◊	◊	◊	◊	◊	◊	◊
Châssis galvanisé à chaud (bobine peinte).	•	•	•	•	•	•	•	•	•	•	•	•
Bobine galvanisé à chaud	†	◊	◊	◊	◊	◊	◊	◊	◊	◊	◊	†
Vanne d'évacuation hydro pilotée pour arrêt en dépression.	◊	◊	◊	◊	◊	◊	◊	◊	◊	◊	◊	◊
Vanne d'arrêt pour fermeture lente en entrée eau hydro pilotée.	◊	◊	◊	◊	◊	◊	◊	◊	◊	◊	◊	◊
Filtre entrée à la turbine.	†	◊	◊	◊	◊	◊	◊	◊	◊	◊	◊	◊
Distributeur hydraulique pour services.	†	†	◊	◊	◊	•	•	•	•	•	•	•
Centrale hydraulique pour services avec batterie rechargeable par des panneaux solaires.	†	†	◊	◊	◊	◊	◊	◊	◊	◊	◊	◊
Canon auxiliaire à commande manuelle.	†	†	◊	◊	◊	◊	◊	◊	◊	◊	◊	◊
Entrée eau sur les deux cotés.	†	†	◊	•	•	•	•	•	•	•	•	•
Canon auxiliaire K1 commandé par le programmeur Rainmaster 2.6.	†	†	◊	◊	◊	◊	◊	◊	◊	◊	◊	◊
Canon auxiliaire SKIPPER commandé par un programmeur Rainmaster 2.6.	†	†	†	†	◊	◊	◊	◊	◊	◊	◊	◊
Programmeur – Program Rain 10.12 - Nortoft.	◊	◊	◊	◊	◊	◊	◊	◊	◊	◊	◊	◊
Module GSM pour programmeur.	◊	◊	◊	◊	◊	◊	◊	◊	◊	◊	◊	◊
Programmeur Rainmaster 2.6.	◊	◊	◊	◊	◊	◊	◊	◊	◊	◊	◊	◊
Groupe moteur pour mouvements hydrauliques.	†	†	†	◊	◊	◊	◊	◊	◊	◊	◊	◊
Rotation hydraulique de la tourelle avec ajout d'un élément sur le distributeur.	†	†	◊	◊	◊	◊	◊	◊	•	•	†	†
Groupe motopompe incorporé dans la structure de la machine.	†	†	†	†	†	◊	◊	◊	◊	◊	†	†
Pompe à dépression pour vidange du tube.	†	†	†	†	◊	◊	◊	◊	◊	◊	◊	◊
Double essieu sur boggie.	†	†	†	†	◊	◊	◊	◊	•	•	†	†

UNE VASTE GAMME DE MODELES POUR SATISFAIRE TOUTES LES EXIGENCES



AVEC UNE ASSISTANCE CAPILLAIRE DANS LE MONDE ENTIER

La présence, voici la chose la plus importante pour RM après que la machine n'entre en possession du client. Dans le monde entier. Une proximité constante avec nos clients. Un enrouleur RM n'est jamais abandonné. Il sera toujours suivi. Toujours efficace et productif. Il maintiendra sa valeur constante dans le temps.





www.rmirrigation.com

Via Provinciale, 41 - Loc. S. QUIRICO
43018 SISSA TRECASALI - (Parma) - ITALY
Tel. 0521 872 321 - Fax. 0521 874 027 International phone (+39) 0521 872 321
E-mail: info@rmirrigation.com



Les modèles présentés dans cette brochure peuvent être sujets à des modifications ainsi que des mises à jour qui peuvent comporter des changements dans les spécificités techniques.

Les illustrations peuvent décrire des équipements ou accessoires en option qui ne sont pas partie intégrante de l'équipement prévu à l'origine.

Le réseau commercial RM sera toujours en mesure de vous fournir les informations les plus récentes et détaillées.

Les noms "RM", "SuperRain", "Speedy Rain", "Albatros", "Falcon" sont des marques déposées. © 2021 RM S.p.A. Imprimé en Italie

Cod.: 204