

NGXM 2-80 ELEV

POMPE AUTOAMORÇANTE INOX

SPÉCIAL
ÉLEVAGE



Données techniques

Utilisation

Pompe autoamorçante à jet avec éjecteur incorporé.
 Pour utilisation dans le milieu de l'élevage.
 Corps de pompe et couvercle de corps en inox 304.
 Turbine, diffuseur et éjecteur en NORYL.
 Arbre et visserie en inox 316.
 Garniture mécanique en carbure/carbure/FPM.
 Moteur 2800 tours/minute (Service continu) - Isolation classe F -
 Protection IP 54 - Ipsotherme et condensateur intégrés.
 Température du liquide de : 0°C à + 35°C.
 Température ambiante jusqu'à + 40°C.
 Pression finale max. admissible dans le corps de pompe : 8 bars.
 Hauteur d'aspiration maxi : 9 mètres.

Moteur

Moteur à induction 2 pôles, 50Hz ($n=2800$ trs/min).
NGX : triphasé 230/400V \pm 10%.
NGXM : monophasé 230V \pm 10%, avec protection thermique.
 Condensateur à l'intérieur de la boîte à bornes.
 Isolation classe F.
 Protection IP54.
 Exécution selon : EN 60034-1; EN 60034-30-1;
 EN 60335-1; EN 60335-2-41.

Exécutions spéciales sur demande

- Autres voltages.
- Fréquence 60 Hz.

| Référence | MOTEUR | | | Asp. | Ref. | m³/h | 0 | 0.3 | 1 | 2 | 2.4 | 3 | 3.2 |
|-----------------------|---------|------|-----|------|------|--------|------|-----|------|------|------|------|------|
| | Tension | kW | A | | | | | | | | | | |
| NGXM 2-80 ELEV | 230 | 0.55 | 3.8 | 1" | 1" | H m | 46.8 | 43 | 35.2 | 26.7 | 23.9 | 20.2 | 19.1 |
| NGX 2-80 ELEV | 400 | | 1.6 | | | | | | | | | | |

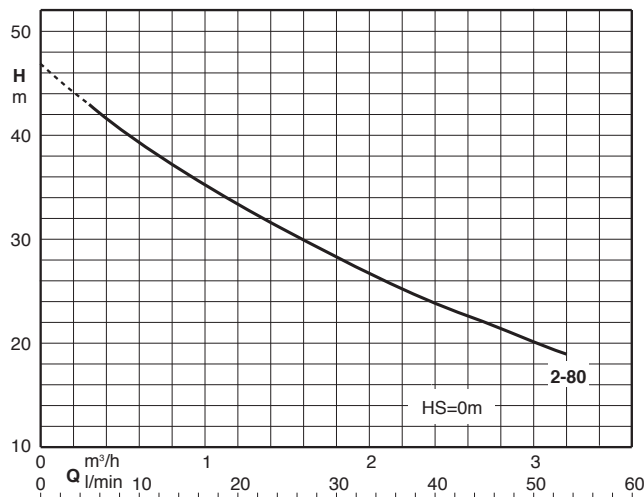

Dimensions et poids

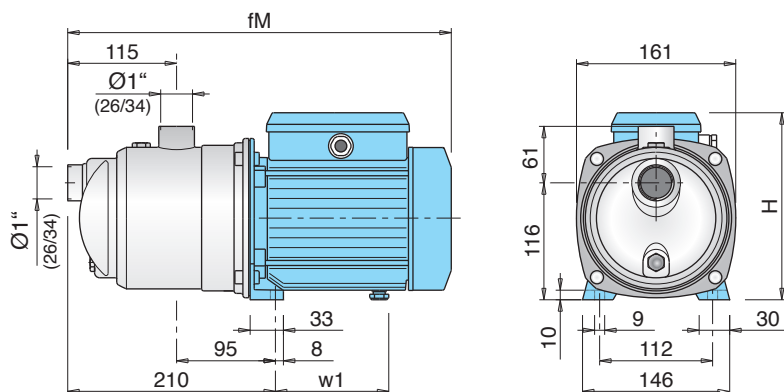

| Référence | Dimensions mm | | | Poids kg |
|-----------------------|---------------|-----|-----|----------|
| | fM | H | w1 | |
| NGXM 2-80 ELEV | 362 | 176 | 102 | 7.5 |
| NGX 2-80 ELEV | | | | |