

# E-MPSM



POMPE 5" IMMERGÉE MULTICELLULAIRE INOX AUTOMATIQUE



e-idôs<sup>®</sup>  
products



 calpeda<sup>®</sup>

# E-MPSM

## Pompe 5" immergée multicellulaire inox automatique

### Données techniques

#### Exécution

Pompes multicellulaires monoblocs immergées. Avec système automatique de contrôle de pression intégré pour un fonctionnement autonome. Visualisation et réglages des paramètres sur la version avec boîtier de gestion déporté. Facile à installer, ensemble compact "Plug & Play", équipé d'un transmetteur de pression et d'un clapet anti-retour. Protection contre la marche à sec, détection d'air dans la pompe, contrôle de surcharge et surchauffe du moteur, contrôle de l'alimentation, contrôle de fuite...

Solution idéale pour réduire l'encombrement du réservoir et du coffret de gestion. Moteur monophasé asynchrone IE3. Chemise extérieure en inox AISI 304 et turbine en Noryl. Ensemble hydraulique en partie basse et moteur en partie supérieure, refroidis par l'eau pompée. Fonctionnement en toute sécurité même si la pompe n'est que partiellement immergée. Double étanchéité au niveau de l'arbre avec chambre à huile interposée. Le filtre à l'aspiration empêche la pénétration des particules solides de diamètre supérieur à 2 mm.

#### Utilisations

- Approvisionnement d'eau à partir de puits, bassins ou réservoirs.
- Utilisation domestique, applications civiles et industrielles, jardinage et irrigation.
- Utilisation d'eau de pluie.
- ⚠ Attention : si canalisation de refoulement rigide, prévoir un **KRSQ**.

#### Moteur

Moteur à induction 2 pôles, 50 Hz (2900 trs/min)  
 Monophasé 230V ±10% avec protection thermique.  
 Condensateur et platine de gestion électronique incorporés.  
 Câble **E-MPSM-SQ** : H07RNF8-F, 3G1 mm<sup>2</sup> longueur 15 m avec fiche mâle, CEI-UNEL 47166.  
 Câble **E-MPSM** :  
 - Pompe 07BB-F, 3G1+4x0,34 mm<sup>2</sup>, longueur 23 m.  
 - Câble d'alimentation H07RN8-F, 3G1,5 mm<sup>2</sup> longueur 1,5 m avec fiche mâle, CEI-UNEL 47166.  
 Isolation classe F.  
 Protection IP X8 (pour immersion continue).  
 Enroulement sec à triple imprégnation résistant à l'humidité.  
 Construction en accord avec EN 60335-2-41.

#### Limites d'utilisation

- Température maxi de l'eau : + 35°C.
- Diamètre intérieur mini du puits : 140 mm.
- Nombre maxi de démarrage/heure : 120.
- Profondeur mini d'immersion : 100 mm.
- Profondeur maxi d'immersion : 20 m (avec un câble de longueur suffisante).

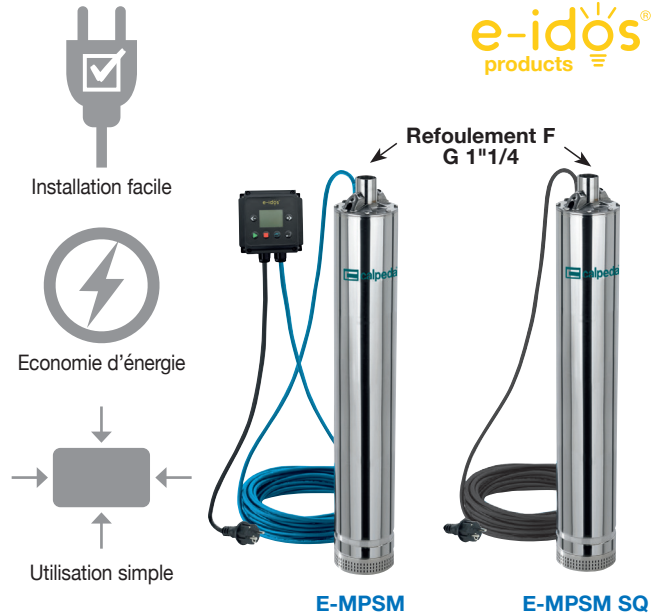

#### Construction

Composant	Matériaux
Corps de refoulement	Acier au Cr-Ni 1.4301 EN 10088 (AISI 304)
Chemise extérieure	
Filtre d'aspiration	
Chemise moteur	
Clapet anti-retour	PDM - POLYACETAL
Corps d'étage	PPO-GF20 (Noryl)
Roue	
Entretoise	PPS Polymer (Grivory)
Couvercle condenseur	
Couvercle chambre d'huile	Acier au Cr-Ni 1.4301 EN 10088 (AISI 304)
Arbre	
Garniture mécanique sup. Garniture mécanique inf.	Steatite, carbone dur / NBR Carbure de silicium / NBR
Huile de lubrif. étanchéité	Huile blanche à usage alimentaire / pharmaceutique

### Performances n ≈ 2800 trs/min

Référence	MOTEUR			µf	m <sup>3</sup> /h	0	1	1.5	2	2.5	3	3.5	4	4.5	Réglages usine en bar (non modifiables pour les versions E-MPSM-SQ)	
	Tension	kW	A			l/min	0	16.6	25	33.3	41.6	50	58.3	66.6	75	Dém.
<b>E-MPSM 304 (SQ)</b>	230	0.55	3.5	25	H m	44	41.5	39.5	36.5	33.5	29.5	25.5	21	16	1.6	3.8
<b>E-MPSM 305 (SQ)</b>		0.75	4.4	30		54	49.5	46.2	43	39	35	30	25	19	1.9	4.6
<b>E-MPSM 306 (SQ)</b>		0.90	5.2	35		66.6	60.5	57	53	48.5	43.5	38	32	26	2.5	5.7

Référence	MOTEUR			µf	m <sup>3</sup> /h	0	2.5	3	3.5	4	4.5	5	6	7	8	Réglages usine en bar (non modifiables pour les versions E-MPSM-SQ)	
	Tension	kW	A			l/min	0	41.6	50	58.3	66.6	75	83.3	100	116	133	Dém.
<b>E-MPSM 504 (SQ)</b>	230	0.90	5.2	35	H m	45	39.5	37.8	35.8	33.5	31	28	22	15.5	8	1.5	3.6
<b>E-MPSM 505 (SQ)</b>		1.10	5.9	35		53	47.5	45.5	43	40	37	33	26	18	10	1.5	4.4

# E-MPSM

Pompe 5" immergée multicellulaire inox automatique

## Courbes hydrauliques n ≈ 2900 trs/min

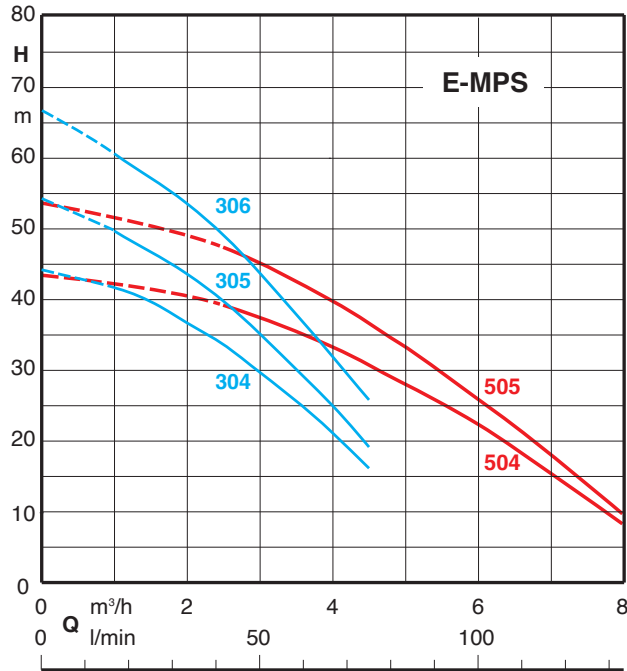

## Dimensions et poids

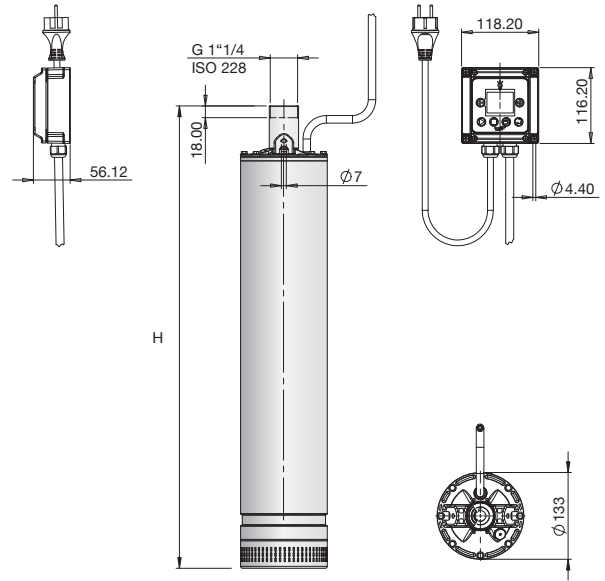

Référence	H en mm	Poids E-MPSM en kg*	Poids E-MPSM SQ en kg**
<b>E-MPSM 304 (SQ)</b>	659.2	16.6	15.5
<b>E-MPSM 305 (SQ)</b>	708.2	17.1	16.5
<b>E-MPSM 306 (SQ)</b>	732.2	19.1	17
<b>E-MPSM 504 (SQ)</b>	684.2	18.6	16
<b>E-MPSM 505 (SQ)</b>	708.2	21.1	17.6

\* Avec 23 mètres de câble 07BB-F, 3G1+4x0,34 mm<sup>2</sup>

\*\* Avec 15 mètres de câble H07RNF8-F, 3G1 mm<sup>2</sup>

## Limites d'utilisation E-MPSM SQ

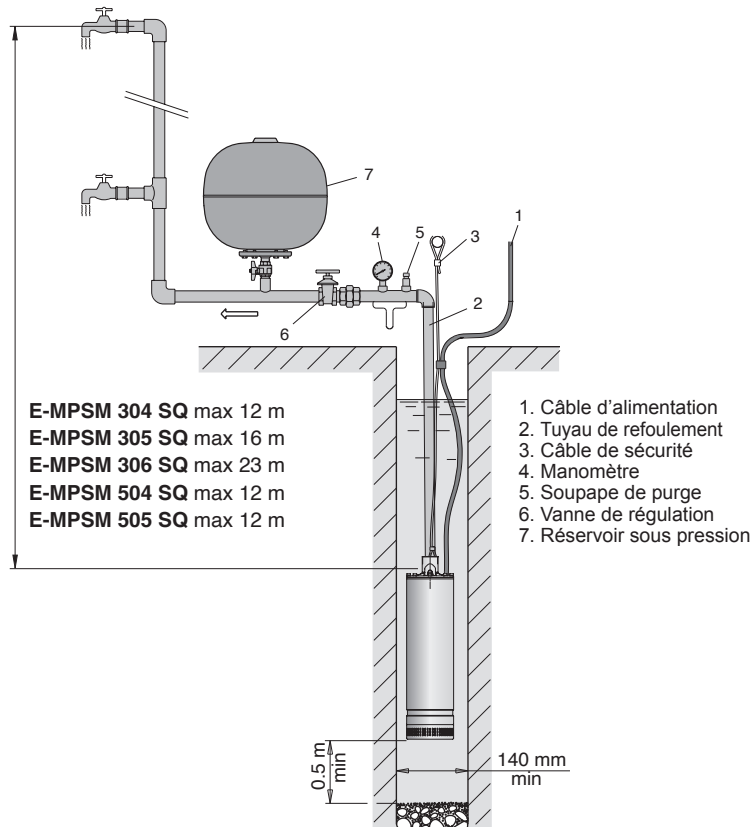

## SUP MS

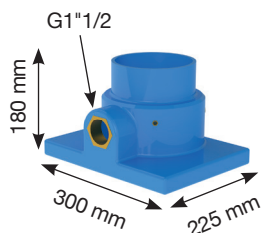

Support permettant la mise en place d'une pompe verticale **MPS** en fond de cuve, sans autre système de maintien.

Possibilité d'aspiration par crépine directe ou par tuyau armé simple.

## ASP SUP MS aspiration flottante



Système permettant d'aspirer l'eau d'un puits ou d'une réserve sous la surface, entre deux eaux, sans aspirer les impuretés flottantes et les eaux chargées au fond de l'installation.

Ensemble composé de 2 raccords + 2 colliers inox + tuyau **TAN**.

Longueur 1.50 m + crépine + boule PVC flottante.

## KRSQ kit réservoir



A monter sur la canalisation si la conduite de refoulement est en tuyau rigide (PVC, Inox,...).

Ensemble composé d'un réservoir à diaphragme d'une capacité de 1,3 litre et un collier de prise en charge.

## REF S MP Refoulement souple



Kit de refoulement souple Ø32 pour pompe **MPS** comprenant :  
2 union nylon 1"1.4 x Ø32  
+ 1 raccord compression coudé Ø32  
+ 3 m tuyau PVC souple anti-torsion Ø32  
+ 1 traversée de paroi Ø32.

## REF MP Refoulement pvc

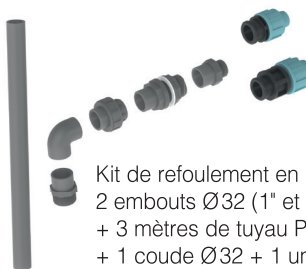

Kit de refoulement en PVC Ø 32 pour pompe **MPS** comprenant :  
2 embouts Ø32 (1" et 1"1/4)  
+ 3 mètres de tuyau PVC Ø32  
+ 1 coude Ø32 + 1 union démontable Ø32  
+ 1 traversée de paroi en PVC Ø32  
+ 1 presse étoupe pour le passage du câble de la pompe  
+ 2 raccords pour raccorder sur du tuyau PE (1 en Ø25 + 1 en Ø32).

## Schéma de principe

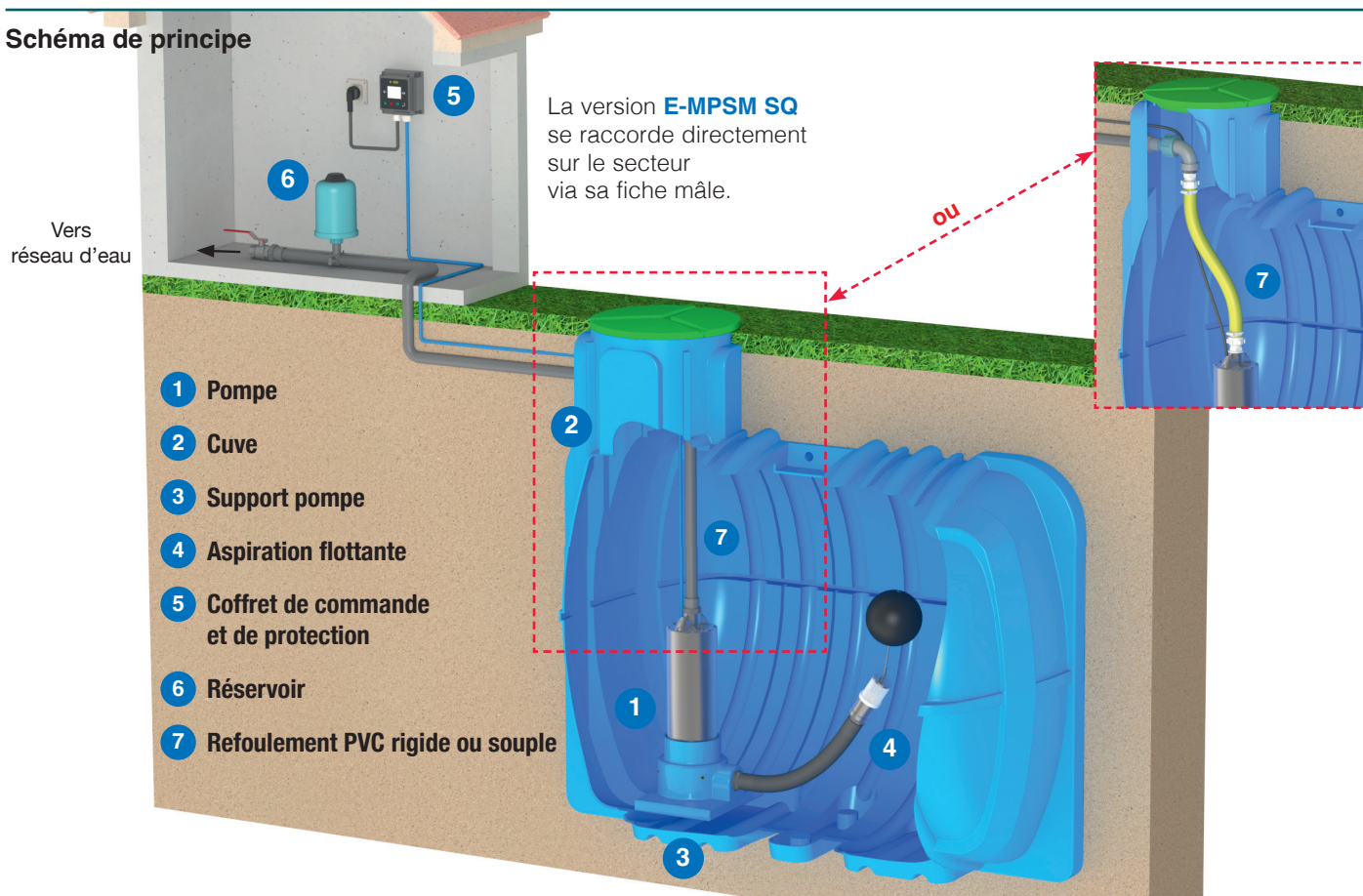

**calpeda**

Calpeda Pompes

19, rue de la Communauté - 44140 LE BIGNON

Tél. 02 40 03 13 30 - email : info@calpeda.fr - www.calpeda.fr

SAS au capital de 1 030 000 € - RCS Nantes B 322 698 093 - Siret 322 698 093 00059 - Code NAF 4669B - N° TVA intra communautaire : FR50322698 093



water passion